



**GB, US:** The crossed-out wheeled bin symbol on a product means that it must be disposed of separately from household waste. When a product marked with this symbol reaches its end of life, take it to a collection point designated by the local waste disposal authorities. The separate collection and recycling of such products will help protect the environment and human health.

**VBG:** Зачеркнутый символ на коробе за отпадци вгору продукта означава, на које се треба да буде извршено одделно отбивање отпадци. Када се материјал из отпадних отпадци, посочен от местните организација за третирање на отпадци. Разделно сбирание и рециклирање на подобни продукти ще спомогне за опазането на околната средина и здравство на хората.

**CZ:** Symbol přeškrtnuté popelnice na výrobku znamená, že musí být likvidován odděleně od domovního odpadu. Pokud výrobek označený tímto symbolem dosáhne konce životnosti, vezměte jej do sběrného místa určeného místními úřady pro likvidaci odpadu. Oddělený sběr a recyklace těchto výrobků pomůže chránit životní prostředí a lidské zdraví.

**DK:** Symbolet med den overstregede skraldespand på et produkt betyder at det skal bortskaffes adskilt fra husholdningsaffald. Når et produkt som er mærket med dette symbol er udtjent, skal det afleveres på en opsamlingsstation som er udpeget af de lokale affaldsmyndigheder. Særskilt indsamling og genbrug af sådanne produkter medvirker til at beskytte miljøet og menneskers sundhed.

**DE:** Das Symbol mit einer durchgestrichenen Mülltonne weist darauf hin, dass das jeweilige Produkt nicht im Haushaltsmüll entsorgt werden darf. Wenn ein Produkt, das mit diesem Symbol gekennzeichnet ist, das Ende seiner Lebensdauer erreicht hat, bringen Sie es zu einer geeigneten Sammelstelle. Weitere Informationen hierzu erhalten Sie von den zuständigen Behörden vor Ort. Die separate Entsorgung und das Recycling dieser Produkte trägt dazu bei, die Umwelt und die Gesundheit der Menschen zu schützen.

**GR:** Το σύμβολο με τον διαγραφόμενο κάδο απορριμμάτων σημαίνει ότι πρέπει να απορριφθεί χωριστά από το οικιακό απόβλητο. Όταν ένα προϊόν που φέρει αυτό το σύμβολο φτάσει στο τέλος της διάρκειας ζωής του, παραδίδεται το σε ένα σημείο συλλογής το οποίο καθορίζεται από τις τοπικές αρχές διάθεσης απορριμμάτων. Η χωριστή συλλογή και ανακύκλωση τέτοιων προϊόντων θα βοηθήσει στην προστασία του περιβάλλοντος και της ανθρώπινης υγείας.

**ES:** El símbolo con el contenedor tachado que aparece en el producto significa que este no debe eliminarse junto con la basura doméstica. Cuando un producto marcado con este símbolo alcanza el final de su vida útil, debe llevarse a un punto de recogida selectiva designado por las autoridades locales competentes en materia de gestión de residuos. La recogida selectiva y el reciclaje de este tipo de productos contribuyen a proteger el medio ambiente y la salud de las personas.

**EE:** Lääbikriipsutatud prügikasti sümbol pumbal tähendab, et see tuleb ära visata omeajäätetest eraldi. Kui sellise sümboliga toote jõuab oma kasutusea lõpule, siis viige see kohaliku jäätmekäitluseasutusse võtta määratud kogumispunkti. Selliste toodete eraldi kogumine ja ringlussevõtt kaitsab keskkonda ja inimeste tervist.

**FI:** Yliurkastun ajalestin kuva laitteesta tarkoittaa, että laite on hävitettävä erillään kotitalousjätteestä. Kun tällä symbolilla merkityn laitteen käyttöikä päättyy, vie laite asianmukaiseen SER-keräyspisteeseen. Laitteella mallia kierrättämällä lähisten laitteet suojelut laiton ja samalla edistät myös ihmisten hyvinvointia.

**FR:** Le pictogramme représentant une poubelle à roulettes barrée apposé sur le produit signifie que celui-ci ne doit pas être jeté avec les ordures ménagères. Lorsqu'un produit marqué de ce pictogramme atteint sa fin de vie, l'apporter à un point de collecte désigné par les autorités locales compétentes. Le tri sélectif et le recyclage de tels produits participent à la protection de l'environnement et à la préservation de la santé des personnes.

**HR:** Preškrizani simbol kante za smeće na proizvodu znači da se mora zbrinuti odvojeno od otpada iz domaćinstva. Kada proizvod označen tim simbolom dosegne kraj radnog vijeka, odnesite ga u centar za prikupljanje lokalne uprave za zbrinjavanje otpada. Odvojeno prikupljanje i recikliranje takvih proizvoda pridonijet će zaštiti okoliša i zdravlju ljudi.

**HU:** Az áthúzott kuka jel egy terméken azt jelenti, hogy ezt a háztartási hulladékot elválasztva, külön kell kezelni. Amikor egy ilyen jellet ellátott termék életciklusának végéhez ér, vigye azt a helyi hulladékkezelő intézmény átal kijelölt gyűjtőhelyre. Az ilyen termékek elkülönített gyűjtése és újrahazszoitása segít megővni a környezetet és az emberek egészségét.

**IT:** Il simbolo del bidone della spazzatura sbarrato sul prodotto indica che deve essere smaltito separatamente dai rifiuti domestici. Quando un prodotto contrassegnato con questo simbolo raggiunge la fine della vita utile, consegnarlo presso un punto di raccolta designato dagli enti locali per lo smaltimento. La raccolta differenziata ed il riciclo di tali prodotti consentono di tutelare la salute umana e l'ambiente.

**JP:** 車輪つきゴミ箱のマークがつけられたシンボルは、家庭ごととして捨てるべきではないことを意味します。このシンボルを記載した製品を廃棄する際には、各地域の規則で定められた収集場所に出してください。このような製品を分別収集し/リサイクルすることで環境および人の健康の保護につながります。

**KR:** 가위표가 표시된 바퀴 달린 쓰레기통 기호는 제품을 가정용 폐기물과 별도로 폐기해야 한다는 것을 뜻합니다. 이 기호 표시된 제품의 수명이 종료되면 현지 폐기물 처리 당국이 지정한 수거 장소로 제품을 가져가십시오. 이러한 제품의 별도의 수거 및 재활용은 환경과 건강을 보호합니다.

**LT:** Ant produkto esantis perbrauktą šiukšlių konteinerio simbolis nurodo, kad produktą draudžiama išmesti su buitiniems atliekoms. Kai šiuo simboliu pažymėtas produktas nusiojamas naudoti, jį reikia pristatyti į vietinių institucijų nurodytą atliekų surinkimo vietą. Atskirais produkto surinkimams ir perdirbimams padeda saugoti aplinką ir žmonių sveikatą.

**LV:** Uz produkta norādītais nosvīrotais atkritumu ivertnes simbols nozīmē, ka produkts ir jālikvidē atsevišķi, nevis kopā ar sadzīves atkritumiem. Kad produkts, kas ir marķēts ar šo simboliu, sasniedz darbmuža beigās, nogādājiet to savākšanas punktā, ko norādījis vietējās atkritumu apsaimniekošanas iestādes. Šādu produktu atsevišķi savākšana un pārstrāde palīdz aizsargāt vidi un cilvēku veselību.

**NL:** Het doorkruiste symbool van een afvalbak op een product betekent dat het gescheiden van het normale huishoudelijke afval moet worden verwerkt en afgevoerd. Als een product dat met dit symbool is gemarkeerd het einde van de levensduur heeft bereikt, breng t u het naar een inzamelend punt dat hiertoe is aangegeven door de plaatselijke afvalverwerkingsautoriteiten. De gescheiden inzameling en recycling van dergelijke producten helpt het milieu en de menselijke gezondheid te beschermen.

**GB:** El símbolo con el contenedor tachado que aparece en el producto significa que este no debe eliminarse junto con la basura doméstica. Cuando un producto marcado con este símbolo alcanza el final de su vida útil, debe llevarse a un punto de recogida selectiva designado por las autoridades locales competentes en materia de gestión de residuos. La recogida selectiva y el reciclaje de este tipo de productos contribuyen a proteger el medio ambiente y la salud de las personas.

**EE:** Lääbikriipsutatud prügikasti sümbol pumbal tähendab, et see tuleb ära visata omeajäätetest eraldi. Kui sellise sümboliga toote jõuab oma kasutusea lõpule, siis viige see kohaliku jäätmekäitluseasutusse võtta määratud kogumispunkti. Selliste toodete eraldi kogumine ja ringlussevõtt kaitsab keskkonda ja inimeste tervist.

**FI:** Yliurkastun ajalestin kuva laitteesta tarkoittaa, että laite on hävitettävä erillään kotitalousjätteestä. Kun tällä symbolilla merkityn laitteen käyttöikä päättyy, vie laite asianmukaiseen SER-keräyspisteeseen. Laitteella mallia kierrättämällä lähisten laitteet suojelut laiton ja samalla edistät myös ihmisten hyvinvointia.

**FR:** Le pictogramme représentant une poubelle à roulettes barrée apposé sur le produit signifie que celui-ci ne doit pas être jeté avec les ordures ménagères. Lorsqu'un produit marqué de ce pictogramme atteint sa fin de vie, l'apporter à un point de collecte désigné par les autorités locales compétentes. Le tri sélectif et le recyclage de tels produits participent à la protection de l'environnement et à la préservation de la santé des personnes.

**HR:** Preškrizani simbol kante za smeće na proizvodu znači da se mora zbrinuti odvojeno od otpada iz domaćinstva. Kada proizvod označen tim simbolom dosegne kraj radnog vijeka, odnesite ga u centar za prikupljanje lokalne uprave za zbrinjavanje otpada. Odvojeno prikupljanje i recikliranje takvih proizvoda pridonijet će zaštiti okoliša i zdravlju ljudi.

**HU:** Az áthúzott kuka jel egy terméken azt jelenti, hogy ezt a háztartási hulladékot elválasztva, külön kell kezelni. Amikor egy ilyen jellet ellátott termék életciklusának végéhez ér, vigye azt a helyi hulladékkezelő intézmény átal kijelölt gyűjtőhelyre. Az ilyen termékek elkülönített gyűjtése és újrahazszoitása segít megővni a környezetet és az emberek egészségét.

**IT:** Il simbolo del bidone della spazzatura sbarrato sul prodotto indica che deve essere smaltito separatamente dai rifiuti domestici. Quando un prodotto contrassegnato con questo simbolo raggiunge la fine della vita utile, consegnarlo presso un punto di raccolta designato dagli enti locali per lo smaltimento. La raccolta differenziata ed il riciclo di tali prodotti consentono di tutelare la salute umana e l'ambiente.

**JP:** 車輪つきゴミ箱のマークがつけられたシンボルは、家庭ごととして捨てるべきではないことを意味します。このシンボルを記載した製品を廃棄する際には、各地域の規則で定められた収集場所に出してください。このような製品を分別収集し/リサイクルすることで環境および人の健康の保護につながります。

**KR:** 가위표가 표시된 바퀴 달린 쓰레기통 기호는 제품을 가정용 폐기물과 별도로 폐기해야 한다는 것을 뜻합니다. 이 기호 표시된 제품의 수명이 종료되면 현지 폐기물 처리 당국이 지정한 수거 장소로 제품을 가져가십시오. 이러한 제품의 별도의 수거 및 재활용은 환경과 건강을 보호합니다.

**LT:** Ant produkto esantis perbrauktą šiukšlių konteinerio simbolis nurodo, kad produktą draudžiama išmesti su buitiniems atliekoms. Kai šiuo simboliu pažymėtas produktas nusiojamas naudoti, jį reikia pristatyti į vietinių institucijų nurodytą atliekų surinkimo vietą. Atskirais produkto surinkimams ir perdirbimams padeda saugoti aplinką ir žmonių sveikatą.

**LV:** Uz produkta norādītais nosvīrotais atkritumu ivertnes simbols nozīmē, ka produkts ir jālikvidē atsevišķi, nevis kopā ar sadzīves atkritumiem. Kad produkts, kas ir marķēts ar šo simboliu, sasniedz darbmuža beigās, nogādājiet to savākšanas punktā, ko norādījis vietējās atkritumu apsaimniekošanas iestādes. Šādu produktu atsevišķi savākšana un pārstrāde palīdz aizsargāt vidi un cilvēku veselību.

**NL:** Het doorkruiste symbool van een afvalbak op een product betekent dat het gescheiden van het normale huishoudelijke afval moet worden verwerkt en afgevoerd. Als een product dat met dit symbool is gemarkeerd het einde van de levensduur heeft bereikt, breng t u het naar een inzamelend punt dat hiertoe is aangegeven door de plaatselijke afvalverwerkingsautoriteiten. De gescheiden inzameling en recycling van dergelijke producten helpt het milieu en de menselijke gezondheid te beschermen.

**GB:** El símbolo con el contenedor tachado que aparece en el producto significa que este no debe eliminarse junto con la basura doméstica. Cuando un producto marcado con este símbolo alcanza el final de su vida útil, debe llevarse a un punto de recogida selectiva designado por las autoridades locales competentes en materia de gestión de residuos. La recogida selectiva y el reciclaje de este tipo de productos contribuyen a proteger el medio ambiente y la salud de las personas.

**EE:** Lääbikriipsutatud prügikasti sümbol pumbal tähendab, et see tuleb ära visata omeajäätetest eraldi. Kui sellise sümboliga toote jõuab oma kasutusea lõpule, siis viige see kohaliku jäätmekäitluseasutusse võtta määratud kogumispunkti. Selliste toodete eraldi kogumine ja ringlussevõtt kaitsab keskkonda ja inimeste tervist.

**FI:** Yliurkastun ajalestin kuva laitteesta tarkoittaa, että laite on hävitettävä erillään kotitalousjätteestä. Kun tällä symbolilla merkityn laitteen käyttöikä päättyy, vie laite asianmukaiseen SER-keräyspisteeseen. Laitteella mallia kierrättämällä lähisten laitteet suojelut laiton ja samalla edistät myös ihmisten hyvinvointia.

**FR:** Le pictogramme représentant une poubelle à roulettes barrée apposé sur le produit signifie que celui-ci ne doit pas être jeté avec les ordures ménagères. Lorsqu'un produit marqué de ce pictogramme atteint sa fin de vie, l'apporter à un point de collecte désigné par les autorités locales compétentes. Le tri sélectif et le recyclage de tels produits participent à la protection de l'environnement et à la préservation de la santé des personnes.

**HR:** Preškrizani simbol kante za smeće na proizvodu znači da se mora zbrinuti odvojeno od otpada iz domaćinstva. Kada proizvod označen tim simbolom dosegne kraj radnog vijeka, odnesite ga u centar za prikupljanje lokalne uprave za zbrinjavanje otpada. Odvojeno prikupljanje i recikliranje takvih proizvoda pridonijet će zaštiti okoliša i zdravlju ljudi.

**HU:** Az áthúzott kuka jel egy terméken azt jelenti, hogy ezt a háztartási hulladékot elválasztva, külön kell kezelni. Amikor egy ilyen jellet ellátott termék életciklusának végéhez ér, vigye azt a helyi hulladékkezelő intézmény átal kijelölt gyűjtőhelyre. Az ilyen termékek elkülönített gyűjtése és újrahazszoitása segít megővni a környezetet és az emberek egészségét.

**IT:** Il simbolo del bidone della spazzatura sbarrato sul prodotto indica che deve essere smaltito separatamente dai rifiuti domestici. Quando un prodotto contrassegnato con questo simbolo raggiunge la fine della vita utile, consegnarlo presso un punto di raccolta designato dagli enti locali per lo smaltimento. La raccolta differenziata ed il riciclo di tali prodotti consentono di tutelare la salute umana e l'ambiente.

**JP:** 車輪つきゴミ箱のマークがつけられたシンボルは、家庭ごととして捨てるべきではないことを意味します。このシンボルを記載した製品を廃棄する際には、各地域の規則で定められた収集場所に出してください。このような製品を分別収集し/リサイクルすることで環境および人の健康の保護につながります。

**KR:** 가위표가 표시된 바퀴 달린 쓰레기통 기호는 제품을 가정용 폐기물과 별도로 폐기해야 한다는 것을 뜻합니다. 이 기호 표시된 제품의 수명이 종료되면 현지 폐기물 처리 당국이 지정한 수거 장소로 제품을 가져가십시오. 이러한 제품의 별도의 수거 및 재활용은 환경과 건강을 보호합니다.

**LT:** Ant produkto esantis perbrauktą šiukšlių konteinerio simbolis nurodo, kad produktą draudžiama išmesti su buitiniems atliekoms. Kai šiuo simboliu pažymėtas produktas nusiojamas naudoti, jį reikia pristatyti į vietinių institucijų nurodytą atliekų surinkimo vietą. Atskirais produkto surinkimams ir perdirbimams padeda saugoti aplinką ir žmonių sveikatą.

**LV:** Uz produkta norādītais nosvīrotais atkritumu ivertnes simbols nozīmē, ka produkts ir jālikvidē atsevišķi, nevis kopā ar sadzīves atkritumiem. Kad produkts, kas ir marķēts ar šo simboliu, sasniedz darbmuža beigās, nogādājiet to savākšanas punktā, ko norādījis vietējās atkritumu apsaimniekošanas iestādes. Šādu produktu atsevišķi savākšana un pārstrāde palīdz aizsargāt vidi un cilvēku veselību.

**NL:** Het doorkruiste symbool van een afvalbak op een product betekent dat het gescheiden van het normale huishoudelijke afval moet worden verwerkt en afgevoerd. Als een product dat met dit symbool is gemarkeerd het einde van de levensduur heeft bereikt, breng t u het naar een inzamelend punt dat hiertoe is aangegeven door de plaatselijke afvalverwerkingsautoriteiten. De gescheiden inzameling en recycling van dergelijke producten helpt het milieu en de menselijke gezondheid te beschermen.

**PL:** Deklaracja zgodności UE My, Grundfos, oświadczamy z pełną odpowiedzialnością, że nasze produkty DPS 11, DPS 12, ITS 1, LPS 1, RPS 7, RPS 8, których deklaracja niniejsza dotyczy, są zgodne z następującymi dyrektywami Rady w sprawie zbliżenia przepisów prawnych państw członkowskich.

**PT:** Declaração de conformidade UE A Grundfos declara sob sua única responsabilidade, que os produtos DPS 11, DPS 12, ITS 1, LPS 1, RPS 7, RPS 8, aos quais diz respeito a declaração abaixo, estão em conformidade com as Diretivas do Conselho sobre a aproximação das legislações dos Estados Membros da UE.

**RO:** Declarația de conformitate UE Noi, Grundfos, declarăm pe propria răspundere că produsele DPS 11, DPS 12, ITS 1, LPS 1, RPS 7, RPS 8, la care se referă această declarație, sunt în conformitate cu Directivile de Consiliu specificate mai jos privind armonizarea legilor statelor membre UE.

**RS:** Deklaracija o uskladenosti EC/UE Mi, kompanija Grundfos, izjavljamo pod punom vlastitom odgovornošću da je proizvod DPS 11, DPS 12, ITS 1, LPS 1, RPS 7, RPS 8, na koji se odnosi deklaracija ispod, u skladu sa dolo prikazanim direktivama Saveta za usklađivanje zakona država članica EC/UE.

**RU:** Декларация о соответствии нормам ЕС Мы, компания Grundfos, со всей ответственностью заявляем, что изделия DPS 11, DPS 12, ITS 1, LPS 1, RPS 7, RPS 8, к которым относится нижеприведенная декларация, соответствуют нижеприведенным директивам Совета Евросоюза о тождественности законов стран-членов ЕС/ЕУ.

**SE:** EC/UE-FÖRSÄKRAN OM ÖVERENSSTÄMMELSE Vi, Grundfos, försäkrar under ansvar att produkterna DPS 11, DPS 12, ITS 1, LPS 1, RPS 7, RPS 8, som omfattas av nedanstående försäkran, är i överensstämmelse med de rådsgivande om ibärderes riktlinjer till EC/UE-medlemsstaternas lagstiftning som listas nedan.

**SI:** Izjava o skladnosti EC/UE V Grundfosu s polno odgovornostjo izjavljamo, da je izdelek DPS 11, DPS 12, ITS 1, LPS 1, RPS 7, RPS 8, na katerega se spodnja izjava nanaša, v skladu s spodnjimi direktivami Sveta o približevanju zakonodaje za izenačevanje pravnih predpisov držav članic EC/UE.

**SK:** ES VYHLÁSENIE O ZHODE My, spoločnosť Grundfos, vyhlasujeme na svoju plnú zodpovednosť, že produkty DPS 11, DPS 12, ITS 1, LPS 1, RPS 7, RPS 8, na ktoré sa vyhlásenie uvedené nižšie vzťahuje, sú v súlade s ustanoveniami nižšie uvedených smerníc Rady pe zbliženie právnych predpisov členských štátov EC/UE.

**TR:** AB UYGUNLUK BİLDİRGESİ Grundfos olarak, aşağıdaki bildirim konusunu olan DPS 11, DPS 12, ITS 1, LPS 1, RPS 7, RPS 8 ürünlerinin, AB Üye ülkelerinin direktiflerinin yakınlaştırmasıyla ilgili durumun aşağıdaki KONSEY Direktifleriyle uyumlu olduğunu ve bununla ilgili olarak tüm sorumluluğun bize ait olduğunu beyan ederiz.

**UA:** Декларація відповідності директивам EC/UE Ми, компанія Grundfos, під нашу особисту відповідальність заявляємо, що виробі DPS 11, DPS 12, ITS 1, LPS 1, RPS 7, RPS 8, до яких відносяться нижченаведена декларація, відповідають директивам EC/UE, переліченим нижче, щодо тождественності законів країн-членів ЄС.

**UK:** Декларација за сообразност на ЕУ Ние, Grundfos, изјавуваме под целосна одговорност дека производелите DPS 11, DPS 12, ITS 1, LPS 1, RPS 7, RPS 8, на кои се однесува долунаведената декларација, се во согласност со овие директиви на Советот за приближување на законите на земјите-членки на ЕУ.

**NO:** EC/UE SAMSVARSAERKLEVERING Vi, Grundfos, erklærer under vårt eneansvar at produktene DPS 11, DPS 12, ITS 1, LPS 1, RPS 7, RPS 8 som denne erklæringen gjelder, er i samsvar med styrets direktiver om tilnærming av forordninger i EC/UE-landene. EMC Directive (2014/30/EU) Standards used: EN 61326-1:2013, EN 61326-2-3:2013 RoHS Directives (2011/65/EU) and (2015/863/EU) Standard used: EN IEC 63000:2018 Bjerringbro, 1st October 2021

**Manufacturer and person empowered to sign the EU declaration of conformity.**



# Quick guide

## for RPS7, ITS1 and DPS11

Trademarks displayed in this material (including but not limited to Grundfos, the Grundfos logo and "the think innovative") are registered trademarks owned by the Grundfos Group. All rights reserved. © 2025 Grundfos Holding A/S. All rights reserved.

*Jimm Feldborg*  
Jimm Feldborg  
Head of PD IND  
Grundfos Holding A/S  
Poul Due Jensens Vej 7  
DK-8850 Bjerringbro, Denmark  
Manufacturer and person empowered to sign the EU declaration of conformity.

99843721 03.2025  
ECM: 1416568



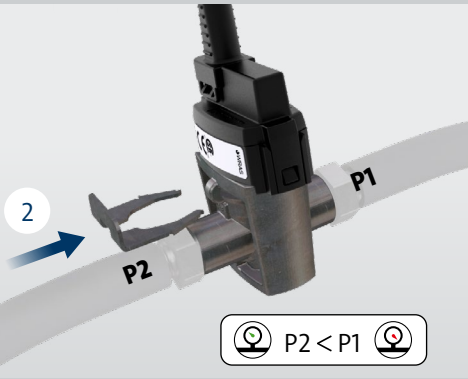
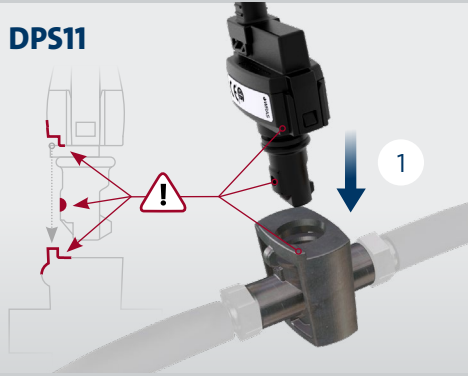
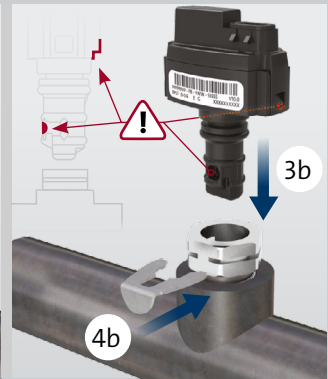
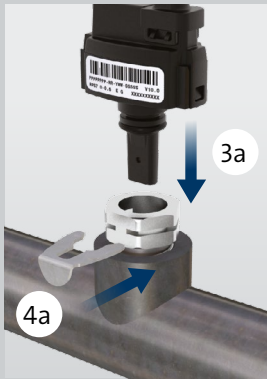
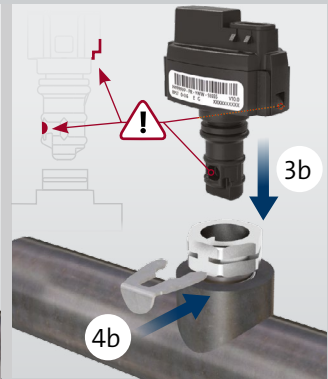
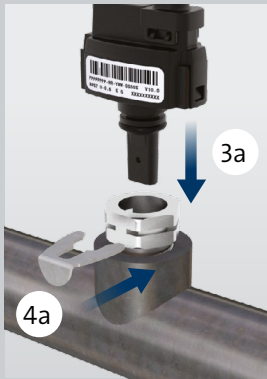
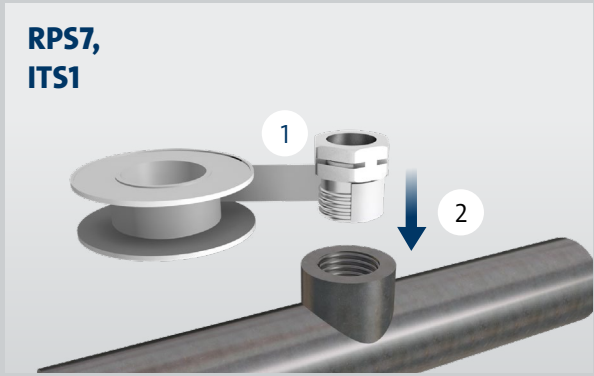

### Electrical connections

**!**  $I_{out}: 4-20\text{ mA}$

RPS7, DPS11, ITS1 only!

Max. 2 A

Electrical connector

Pin No.

Signal

PE

Pipe system

1 Yellow Not used

2 White Signal

3 Green GND (0 V), PELV

4 Brown Voltage supply, 12-30 VDC

-25 to 60 °C (-13 to 140 °F)

IP44

0-100 °C (32-212 °F)

Max. 24 bar (348 PSID)

1  $\text{P1} \rightarrow \text{P2} = 0\text{ bar}$

2

